

1. CONSIGNES DE SÉCURITÉ

- Suivre les Instructions de la notice de montage.
- En ce qui concerne l'utilisation de l'appareil
 - Utiliser cet appareil conformément aux données du constructeur
 - Maintenir l'appareil en parfait état
 - Respecter les consignes de sécurité
- Il faut noter que cet équipement ne peut être mis en oeuvre que pour les conditions d'utilisation mentionnées dans cette notice. Tout autre utilisation, ou le non respect des conditions normales d'utilisation, serait considérée comme non conforme.
- Observer que tous les travaux de montage, de mise en service, d'entretien et de réglage ne pourront être effectués que par des spécialistes autorisés.
- Prendre des mesures immédiates en cas d'anomalie mettant en cause la sécurité.
- Assurez-vous que le filtre ne soit pas exposé à de trop hautes ou trop basses températures.
- Lors du montage, il faudra observer la réglementation locale ainsi que les directives générales et les instructions de montage.

2. DESCRIPTION FONCTIONNELLE

L'eau coule entre la maille filtrante de l'extérieur vers l'intérieur. Les particules de saleté sont collectées sur la face extérieure du filtre. Pour des raisons d'hygiène, remplacer la cartouche filtrante à des intervalles n'excédant pas 6 mois.

La cartouche de charbon actif filtre les particules fines, élimine les odeurs désagréables émanant du chlore ou d'autres substances organiques, retire les pesticides, les insecticides et les solvants chlorés.

Durée de vie des cartouches de charbon actif : environ 6 mois.

3. MISE EN OEUVRE

Fluide Eau

4. CARACTERISTIQUES

Position de montage	Horizontale, avec le bocal du filtre vers le bas
Pression de service	Maximum 8.0 bar
T° de fonctionnement	Maximum 45 °C
Dimension de raccordement	3/4" femelle

* Dépend des modèles.

5. CONTENU DE LA LIVRAISON

Les filtres sont composés de :

- boîtier, support mural, vis de support mural*
- bocal du filtre transparent
- filtres*
- clé à cliquet pour le démontage de la cuve de filtre*

6. MONTAGE

6.1. Disposition à prendre

- Installer dans la tuyauterie horizontale avec le bocal du filtre vers le bas
 - = Cette position assure une efficacité de filtrage optimale.
- Installer des vannes d'isolement avant et après le filtre.
 - Veillez à un accès facile.
 - = Le degré de contamination est visible sur la cuve de filtre transparente.
 - = Simplifie la maintenance et l'inspection.
 - Le lieu de montage doit être à l'abri du gel.
 - Ne pas monter aux endroits fortement exposés à la lumière.

6.2. Instructions de montage

- Bien rincer la conduite
- Installer le filtre
 - Veillez à la direction de l'écoulement (direction de la flèche)
 - Vérifier l'absence de contraintes anormales en traction et flexion
- L'appareil est opérationnel
- Respecter le schéma d'installation

7. MAINTENANCE

7.1. Inspection



Contrôlez régulièrement tous les 4 mois la cartouche filtrante. Remplacez-la si elle est trop encrassée !

7.2. Maintenance

7.2.1. Bac du filtre

- Fermer la vanne d'isolement côté entrée et sortie
- Laissez échapper la pression du côté de la sortie
- Dévisser le récipient du filtre
- Retirer l'insertion du filtre
- Placez l'insertion du filtre dans le nouveau récipient

- Visser le récipient du filtre
- Ouvrez la robinetterie de fermeture du côté de l'entrée
- Ouvrir lentement la vanne d'isolement côté sortie

- Visser le récipient du filtre
- Ouvrez la robinetterie de fermeture du côté de l'entrée
- Ouvrir lentement la vanne d'isolement côté sortie

7.2.2. Insertion du filtre



Changer la cartouche filtrante min. tous les 6 mois !

- Fermer la vanne d'isolement côté entrée et sortie
- Laissez échapper la pression du côté de la sortie
- Dévisser le récipient du filtre
- Retirer l'insertion du filtre
- Placez la nouvelle insertion du filtre dans le récipient

PRECAUTIONS

Avant l'installation, vérifiez que le système hydraulique a été réalisé selon les normes en vigueur et assurez-vous que la pression en amont ne puisse dépasser la pression maximale autorisée de 8.0 bar. Dans le cas contraire, placez un réducteur de pression.

Si nécessaire, il y a lieu de protéger le filtre contre les coup de bélier à l'aide d'un dispositif adéquat permettant de limiter la pression inverse à 8.0 bar.

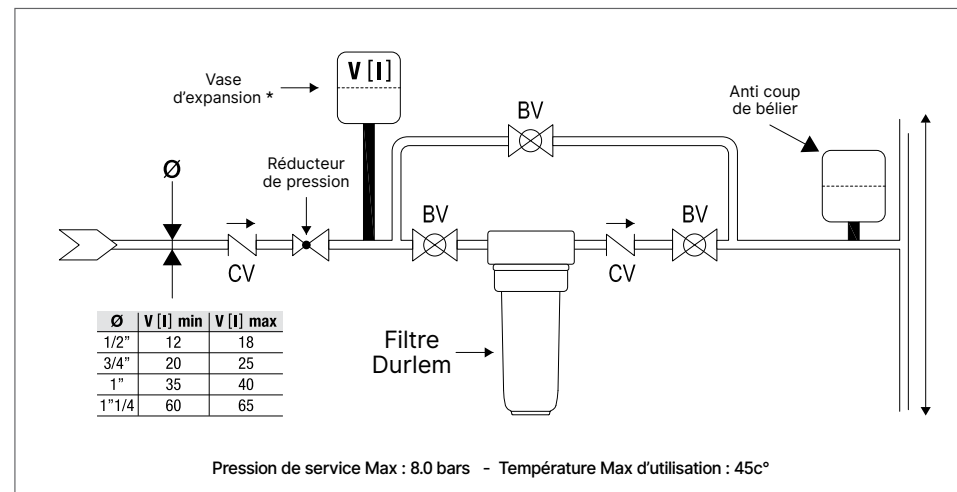

* uniquement dans le cas de l'utilisation d'un groupe hydrophore (avec Press Control) afin de protéger le filtre des répétitions de pics de pression

DEFAUT / RECHERCHE DE PANNE

Panne	Cause	Remède
Pression d'eau insuffisante ou nulle	Les robinets d'isolement en mont ou en aval du filtre ne sont pas entièrement ouverts	Ouvrir complètement les vannes d'isolement
	Cartouche filtre sale	Changer la cartouche filtrante
	Le filtre n'est pas monté dans le sens d'écoulement	Monter le filtre dans le sens d'écoulement