

1. VEILIGHEIDSVOORSCHRIFTEN

1. Lees de installatiehandleiding goed door.
2. Gebruik het apparaat
 - Waarvoor het is bestemd
 - In goede toestand
 - Met aandacht voor de veiligheid en mogelijke gevaren
3. Let op dat het apparaat uitsluitend bestemd is voor het toepassingsgebied in de installatiehandleiding wordt aangegeven. Elk ander gebruik geldt als niet in overeenstemming met het doel waarvoor het is bestemd, waardoor de garantie vervalt.
4. Houd er rekening mee dat alle montage-, ingebruikname-, onderhouds- en aanpassingswerkzaamheden alleen mogen worden uitgevoerd door gekwalificeerde vakmensen. Laat storingen die de veiligheid kunnen aantasten direct verhelpen.
5. Voorkom dat de filter wordt blootgesteld aan te lage of te hoge temperaturen.
6. Tijdens de montage dient men de plaatselijke voorschriften alsmede de algemene richtlijnen en het installatievoorschrift in acht te nemen.

FUNCTIEBESCHRIJVING

2. Water vloeit van buiten naar binnen door de filterzeef. Vuildeeltjes blijven in het buitenste gedeelte van de filterzeef steken. Om hygiënische redenen dient het filterelement om de 6 maanden te worden vervangen. Actief koolstofpatronen filteren kleine onderdeeljes elimineren onprettige geuren en smaken veroorzaakt door chloor of andere organische stoffen en verwijderen pesticiden, insecticiden en gechloreerde oplosmiddelen. Gemiddelde levensduur van koolfilterpatronen : ca. 6 maanden.

GEBRUIK

3. Medium Water

TECHNISCHE GEGEVENS

4.

Inbouwpositie	Horizontaal met zeefhouder naar beneden
Bedrijfsdruk	Maximum 8.0 bar
Bedrijfstemperatuur	Maximum 45 °C
Aansluitmaat	3/4" binnendraad

5. GELEVERDE INHOUD

- De filters bestaan uit :
- behuizing, muurbevestiging, schroeven*
 - transparante zeefhouder
 - filters*
 - ringsleutel voor zeefhouder*

6. MONTAGE

6.1. Montage-instructies

- Te installeren in horizontale leiding met de zeefhouder naar beneden gericht
- = In deze positie is de werking van de filter optimaal.
- Monteer afsluitkranen voor en na de filter.
- Zorg voor een goede toegankelijkheid
- = Dankzij de transparante zeefhouder kan de mate van verontreiniging worden vastgesteld.
- = Vergemakkelijkt onderhoud en inspectie.
- De montageplek moet vorstvrij zijn.
- Niet inbouwen op plaatsen met sterke lichtinval.

6.2. Montagehandleiding

1. Buisleiding goed doorspoelen
2. Filter installeren
- Let op de stroomrichting (deze wordt aangegeven door de pijl)
- Spannings- en buigmomentvrij installeren
3. Het toestel is klaar voor gebruik
4. Observeer het installatieschema

7. ONDERHOUD

7.1. Inspectie



Controleer het filterelement elke 4 maanden. Vervang het filterelement als het sterk verontreinigd is !

7.2. Onderhoud 7.2.1. Zeefhouder

1. Afsluiter aan de in- en uitgang sluiten
2. Ontlast de druk aan de uitgang
3. Zeefhouder losdraaien
4. Filterelement verwijderen
5. Filterelement in nieuwe zeefhouder plaatsen

6. Zeefhouder vastdraaien
7. Afsluiter aan de ingang openen
8. Afsluiter aan de uitgang traag openen

7.2.2. Filterelement



Vervang het filterelement om de 6 maanden !

1. Afsluiter aan de in- en uitgang sluiten
2. Ontlast de druk aan de uitgang
3. Zeefhouder losdraaien
4. Filterelement verwijderen
5. Nieuw filterelement in zeefhouder plaatsen

6. Zeefhouder vastdraaien
7. Afsluiter ingangskant openen
8. Afsluiter aan de uitgang traag openen

VOORZORGSMAATREGELEN

Afvorens de filter te plaatsen, controleer dat de hydraulische installatie opgebouwd is volgens de regels van de kunst, en in bijzonder, indien de ingangsdruk 8,0 bar kan overschrijden, plaats een drukregelaar.

Indien een risico op waterslag bestaat, bescherm daarenboven de filter aan de uitgangszijde met een waterslagdemper en belet hierdoor dat de maximale druk van 8.0 bar kan overschreden worden.

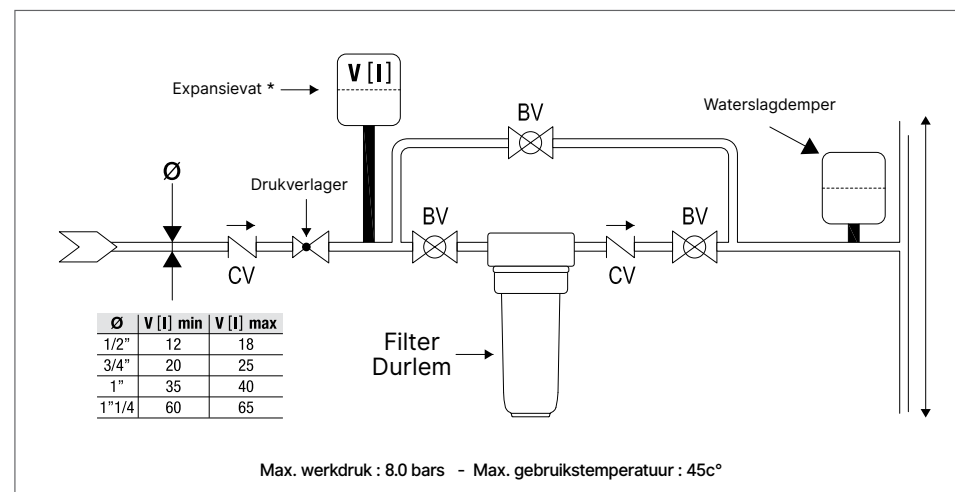

* enkel in geval bij het gebruik van een hydrofoor groep (met Press Control) ten einde de filter te beschermen tegen herhaaldelijke drukstoten.

STORING / OPZOEKEN EN VERHELPEN VAN FOUTEN

Storing	Oorzaak	Oplossing
Geen of te weinig waterdruk	Afsluiters voor of na de filter zijn niet helemaal open	Afsluitkleppen volledig openen
	Filterelement is te vuil	Filterelement vervangen
	Filter staat niet in de juiste stroomrichting	Filterin stroomrichting plaatsen

* Afhankelijk van het model.